

Модель:

□e4



Стандартные характеристики

- Advanced Cooking Technology® сочетает технологии конвекционного и СВЧ нагрева с вращающимся столом для быстрой и равномерной передачи тепла пищевым продуктам.
- До пятнадцати (15) раз быстрее по сравнению с обычными методами приготовления.
- Функция "Приготовление без вентиляции**" посредством стандартно встроенного каталитического нейтрализатора с полным сохранением протеинов
- Возможность использовать стандартный металлический противень размером 1/4 в микроволновом режиме
- Автоматическое определение напряжения (только в США)
- Внешняя поверхность дверцы холодная на ощупь
- MenuConnect™ - Ethernet-соединение для удаленной выгрузки в меню и диагностику

*Преобладающими являются местные нормы. Их осуществляют компетентные органы, как определено Национальной ассоциацией противопожарной защиты в последнем издании NFPA 96-1994.

Спецификации

Конструкция

- Кожух из нержавеющей стали 430 и внутренняя камера из нержавеющей стали 304
- Легкий доступ через боковые панели к внутренним компонентам
- Выходящий вперед легкодоступный воздушный фильтр

Панель управления EasyToUCH™

- Панель с цветным сенсорным экраном и управлением посредством пиктограмм с возможностью хранения до 1024 многоэтапных программ рецептов
- Каждая программа предлагает до шести (6) этапов с программируемым временем приготовления, настройками мощности СВЧ-излучения и инструкциями пользователя для каждого этапа.
- Функция самодиагностики для контроля компонентов
- Легко обновляемое меню или передача данных через карту памяти USB
- Доступно несколько языков

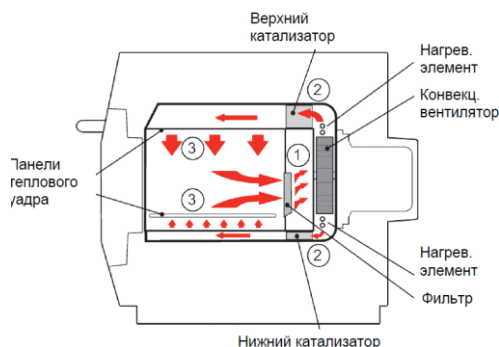

(Вид сбоку)

Конвекционный вентилятор направляет воздух через жироулавливающий фильтр (1), который удаляет из него большую часть твердых частиц. Затем воздух нагревается и возвращается в камеру через катализатор (2) и панели теплового удара (3), что создает в камере ровный тепловой поток. Это минимизирует образование участков, где может собираться жир, обеспечивая равномерное приготовление блюд и получение золотистой хрустящей корочки.



Модель: □e4

Габаритные размеры		
Высота	23,3"	591 мм
Ширина	23"	584 мм
Глубина (общая с ручкой)	29,5"	749 мм
Глубина (дверь открыта на 90°)	39,3"	999 мм
Масса	182 фунта	82,5 кг
Вес в упаковке	210 фунтов	95,4 кг
Размеры упаковочного ящика	37,4 x 30,3 x 33,85"	950 x 770 x 860мм
Размеры камеры печи		
Высота	8,6"	218 мм
Ширина	14,8"	375 мм
Глубина	12,3"	312 мм
Объем	0,90 куб. футов	25,5 л
Расстояния от стены		
Сверху	2"	50,8 мм
Сбоку	2"	50,8 мм
Электрические характеристики		
Кол-во фаз	1 фаза	
Напряжение	208 / 240	
Частота	60 Гц	
Потребляемый ток	30 А	 NEMA 6-30P
Вилка	NEMA 6-30P	
Длина шнура	6 футов	
Потребляемая мощность:	макс. 6200 Вт	
Мощность СВЧ-излучения	1500 Вт	
Мощность конвекционного нагрева	3,2 кВт	

Спецификации	
Время предварительного нагрева	15 минут
Система управления	easyToUCH™, панель с сенсорным экраном и управлением посредством пиктограмм
Этапы приготовления	6
Всего программ приготовления	1 024
Макс. время приготовления	60:00 (10:00 x 6 этапов)
Разморозка	Нет
Система распределения СВЧ-излучения	Вращающаяся активная антенна
Магнетрон (магнетроны)	2
Дисплей	Сенсорный экран
Внутреннее освещение	Нет
Автоматический датчик напряжения	Да
USB и программное обеспечение MenuConnect™	Да
Диапазон температур	Выкл, 212°F - 527°F
Шаг температуры	1°F (от 212°F и выше)
Воздушный фильтр	Да - съемный
Скорость конвекционного вентилятора	10%-100%
Шаг скорости вентилятора	1%
СВЧ-энергия	0% (выкл), 5%-100%
Шаг СВЧ-излучения	1% (от 5% и выше)
Решетка	Да - 1
Позиции решетки	2
Вращающийся стол	Нет
Вертикальная установка	Да, имеются комплекты и тележки для вертикальной установки
Гарантия	1 год на детали и ремонт
Принадлежности в ящике	
Бутылка очистителя	1 шт
Чехол бутылки	1 шт
Триггер-распылители	2 шт
Руководство оператора / Инструкция по очистке	1 шт

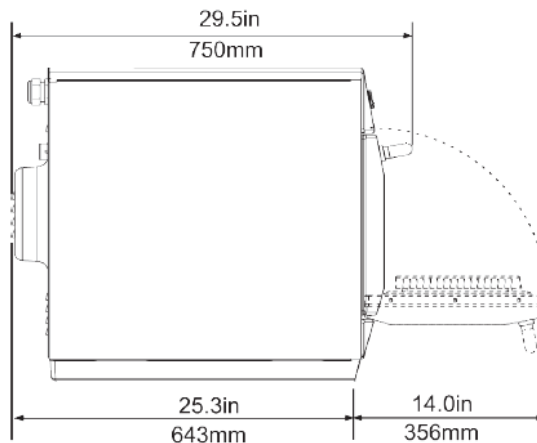
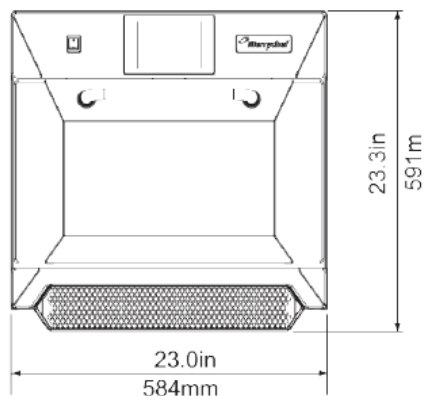

Для получения дополнительной информации о продуктах и услугах *Merrychef* или о том, какая машина вам больше подходит, обратитесь к торговому представителю или посетите наш веб-сайт www.merrychef.com.

Merrychef U.S.A
1111 N. Hadley Rd.
Ft. Wayne, IN 46804

Тел.: 888.417.5462
Факс: 800.285-9511
E-Mail: info@merrychefusa.com

www.merrychef.com
MCF_6026 2/12/16